

DS-K3G411 ターンテーブル



DS-K3G411は、不正な入退室を検知するための製品です。アクセス管理システムと統合的に回転式改札機を採用することにより、人はICまたはIDカードを提示し、QRコードなどをスキャンしてレーンを通過するために認証する必要があります。アトラクション、スタジアム、建設現場、住宅などで広く利用されています。

- TCP/IPネットワーク通信を採用。通信データは特別に暗号化されており、プライバシー漏洩の心配はありません。
- フリーアクセス、禁則モードが選択可能
- 双方向（入退場）レーン
- 遠隔操作・管理
- LEDで入退場、通過状態を表示。
- 火災報知器の通過 火災報知器が作動すると、緊急避難のためにバリアが自動的に降下します。
- 有効な通行期間の設定。有効通行時間内にレーンを通過しない場合、システムが通行許可を取り消します。



・ Specification

システム	
MCBF	>300万回
インターフェース	
RS-232	6つのインターフェースをDIPスイッチでRS-232に切り替え可能、 2つは指紋モジュールまたはQRコードスキャナ用
RS-485	6（ディップスイッチによりRS-232に切替可）
ロック出力	2
IO入力	2
IO出力	2
ネットワークインターフェース	1
容量	
カード容量	60,000
イベント容量	180,000
一般	
処理能力	35人/分以上 実際の処理能力は、人物の通過率や通過方法によって影響を受けます。
電源供給方式	AC100～240V; 50～60Hz
レーン幅	550mm
動作温度	-10 °C ～ 50 °C (14 °F ～ 122 °F)
動作湿度	0%～95%（結露しないこと）
台座の材質	SUS304ステンレス鋼
寸法	パッケージなし：502mm×202mm×1010mm（19.8×8.0×40.0インチ） パッケージ装着時：745mm×365mm×1120mm（29.3×14.4×44.1インチ）
アプリケーション環境	屋内
重量	パッケージなし: 26 kg（57.3 ポンド） パッケージ装着時：31kg（68.41ポンド）
承認	CE/FCC/CB/RoHS/REACH/WEEE

・メンテナンス

ターンテーブルの主な要素は、錆びない（抗酸化）、耐食性（酸、アルカリ、塩の媒体中の抗腐食能力）であるステンレス鋼である。ステンレス鋼を酸化や腐食から保つために、あなたは定期的にターンテーブルの表面をきれいにし、お手入れする必要があります。

ターンテーブルを維持するための手順とヒントは次のとおりです。

- 様々な環境に応じてステンレスの種類を選択してください。一般的な環境では304ステンレス、海辺や化学工場などのシーンでは316ステンレスを選択するとよいでしょう。
- デバイスの表面を清潔に保ち、乾燥させてください。
- 不織布とエチルアルコールで表面の汚れを拭き取ってください。
- サージングパッド（メッシュクリーニングボールを使用しないでください）を使用して、ステンレス鋼の線引きに従って、デバイス表面の錆を清掃してください。その後、不織布とステンレスクリーナーを使って、機器表面を拭いてください。
- 定期的に不織布とステンレスクリーナーを使用して、装置を清掃し、メンテナンスしてください。一般的な環境では毎月、厳しい環境（海辺や化学工場など）では1週間ごとに清掃することをお勧めします。

■ 対応機種
DS-K3G411-R

■ 寸法

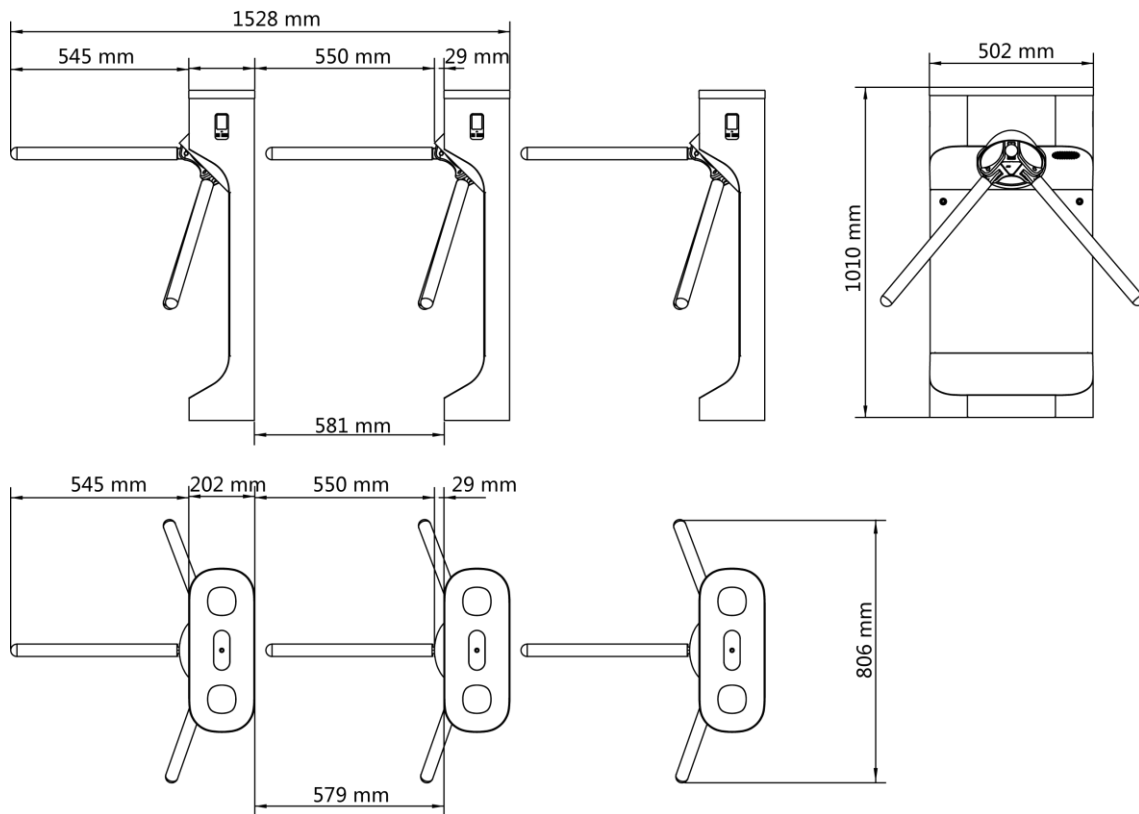

Distributed by

**HIKVISION®****Headquarters**

No.555 Qianmo Road, Binjiang District,
Hangzhou 310051, China
T +86-571-8807-5998
overseasbusiness@hikvision.com

Hikvision USA
T +1-909-895-0400
sales.usa@hikvision.com

Hikvision Australia
T +61-2-8599-4233
salesau@hikvision.com

Hikvision India
T +91-22-28469900
sales@pramahikvision.com

Hikvision Canada
T +1-866-200-6690
sales.canada@hikvision.com

Hikvision Thailand
T +662-275-9949
sales.thailand@hikvision.com

Hikvision Europe
T +31-23-5542770
sales.eu@hikvision.com

Hikvision Italy
T +39-0438-6902
info.it@hikvision.com

Hikvision Brazil
T +55 11 3318-0050
Latam.support@hikvision.com

Hikvision Turkey
T +90 (216)521 7070- 7074
sales.tr@hikvision.com

Hikvision Malaysia
T +601-7652-2413
sales.my@hikvision.com

Hikvision UK & Ireland
T +01628-902140
sales.uk@hikvision.com

Hikvision South Africa
Tel: +27 (10) 0351172
sale.africa@hikvision.com

Hikvision France
T +33(0)1-85-330-450
info.fr@hikvision.com

Hikvision Kazakhstan
T +7-727-9730667
nikia.panfilov@hikvision.ru

Hikvision Vietnam
T +84-974270888
sales.vt@hikvision.com

Hikvision UAE
T +971-4-4432090
salesme@hikvision.com

Hikvision Singapore
T +65-6684-4718
sg@hikvision.com

Hikvision Spain
T +34-91-737-16-55
info.es@hikvision.com

Hikvision Tashkent
T +99-87-1238-9438
uzb@hikvision.ru

Hikvision Hong Kong
T +852-2151-1761
info.hk@hikvision.com

Hikvision Russia
T +7-495-669-67-99
saleru@hikvision.com

Hikvision Korea
T +82-(0)31-731-8817
sales.korea@hikvision.com

Hikvision Poland
T +48-22-460-01-50
info.pl@hikvision.com

Hikvision Indonesia
T +62-21-2933759
Sales.Indonesia@hikvision.com

Hikvision Colombia
sales.colombia@hikvision.com