

DS-2TD2628-3/QA

サーマル&光学 バイスpekトル ネットワークバレットカメラ



Hikvision DS-2TD2628-3/QAは、周辺監視のための映像解析に加え、早期火災予防のための温度例外アラームをサポートします。深い学習のアルゴリズムを使うと、それは高精度の VCA の検出および実時間警報を実現できます。これらのカメラシリーズは、別荘、コミュニティ、駐車場、倉庫、建設現場、ゴミ焼却場、製造工場などに広く適用することができます。

Key Feature

- 解像度256×192、12μm、VOx UFPA、NETD<40mK (25°C、F1.0)
- 映像コンテンツ解析：車両／人物の分類
- 火災予防のための温度異常アラーム、-20°C～150°C (-4°F～302°F)、±8°C (±14.4°F)
- 画像処理技術：リニア、ヒストグラム、自己適応型サーマルAGCモード、DDE、3D DNR
- 10年保証の高品質ディテクター

・ Specification

サーマルモジュール	
イメージセンサー	酸化バナジウム非冷却焦点面アレイ
解像度	256 × 192
ピクセルピッチ	12 μm
スペクトル範囲	8 μm ~ 14 μm
NETD	< 40 mK (25°C, F1.0)
焦点距離	3.6 mm
IFOV	3.33 mrad
視野角	50.0°(H) × 37.3°(V)
最小焦点距離	0.5 m
絞り	F1.0
デジタルズーム	× 2, × 4
光学モジュール	
イメージセンサー	1/2.7型 プログレッシブスキャン CMOS
解像度	2688 × 1520
最低照度	0.0089Lux @(F1.6, AGC ON), 0 Lux IR使用時
シャッタースピード	1秒~1/100,000秒
焦点距離	4.3 mm
視野角	84.0° (H) × 43.1° (V)
絞り (範囲)	F1.6
WDR	120 dB
画像効果	
ターゲットカラーリング	ホワイトホット、ブラックホットモードに対応
イルミネーター	
IR距離	最大 30 m
IR強度・角度	自動調整
音と映像によるアラーム	
ホワイトライトの範囲	最大 30 m
ビジュアルアラーム	対応。ホワイトライトアラーム、点滅頻度調整可能。
オーディオアラーム	2種類の音声アラームに対応 (VCA、温度異常) 2つのプリセット音声アラーム (それぞれ1つずつ) 6種類のユーザー定義音声アラームをインポート可能 (6種類は2種類で共通)
スマート機能	
VCA	4種類のVCAルール (ラインクロス、侵入、領域入口、領域出口) 合計8種類のVCAルール
温度測定	温度測定ルール3種類、 計21ルール (ポイント10、エリア10、ライン1)
温度範囲	-20°C ~ 150°C (-4°F ~ 302°F)
温度精度	± 8°C (± 14.4°F)

ビデオ・オーディオ	
メインストリーム	サーマル： 25 fps (1280 × 720, 704 × 576, 640 × 512, 320 × 240) 光学： 50 Hz: 25 fps (2688 × 1520, 1920 × 1080, 1280 × 720) 60 Hz: 30 fps (2688 × 1520, 1920 × 1080, 1280 × 720)
サブストリーム	サーマル： 25 fps (704 × 576, 640 × 512, 320 × 240) 光学： 50 Hz: 25 fps (704 × 576, 352 × 288) 60 Hz: 30 fps (704 × 480, 352 × 240)
ビデオ圧縮	メインストリーム： H.265/H.264 サブストリーム： H.265/H.264/MJPEG
オーディオ圧縮	G.722.1/G.711ulaw/G.711alaw/MP2L2/G.726/PCM
ネットワーク	
プロトコル	IPv4/IPv6, HTTP, HTTPS, 802.1x, Qos, FTP, SMTP, UPnP, SNMP, DNS, DDNS, NTP, RTSP, RTCP, RTP, TCP, UDP, IGMP, ICMP, DHCP, PPPoE, Bonjour, SFTP, SRTP
ネットワークストレージ	MicroSD/SDHC/SDXCカード（最大256GB）ローカルストレージ、NAS（NFS、SMB/CIFS）、自動ネットワーク補充（ANR）
API	ISAPI、HIKVISION SDK、および他社製管理プラットフォーム、Open Network Video Interface (Profile S、Profile G)
同時ライブビュー	最大20チャンネル
ユーザー/ホストレベル	最大32ユーザー、3レベル：管理者、オペレーター、ユーザー
セキュリティ	ユーザー認証（ID、パスワード）、MACアドレスバインディング、HTTPS暗号化、IEEE 802.1x（EAP-MD5、EAP-TLS）、アクセス制御、IPアドレスフィルタリング
クライアント	iVMS-4200, Hik-Connect
ウェブブラウザ	ライブビュー（プラグイン可）： Internet Explorer 11 ライブビュー（プラグインフリー）： Chrome 57.0+, Firefox 52.0+ ローカルサービス： Chrome 57.0+, Firefox 52.0+
インターフェース	
アラーム入力	2、アラーム入力（DC0～5V）
アラーム出力	2、アラーム出力（アラーム応答動作設定可能）
アラーム動作	連携方法 トリガー記録：メモリーカード、ネットワークストレージ、事前記録、事後記録 トリガーキャプチャ画像アップロード。FTP、SFTP、HTTP、NAS、電子メール トリガー通知。HTTP、ISAPI、アラーム出力、電子メール
オーディオ入力	1、3.5 mm マイク入力/ライン入力インターフェース ライン入力：2～2.4 V [p-p]、出カインピーダンス：1 KΩ ± 10
オーディオ出力	リニアレベル、インピーダンス：600Ω
通信インターフェース	1、RJ45 10 M/100 M 自己適応型イーサネットインターフェイス 1、RS-485インターフェイス（半二重）
アナログ出力	1.0 V [p-p]/75Ω, PAL/NTSC/BNC
一般	
ウェブクライアント言語	32言語 英語、ロシア語、エストニア語、ブルガリア語、ハンガリー語、ギリシャ語、ドイツ語、イタリア語、チェコ語、スロバキア語、フランス語、ポーランド語、オランダ語、ポルトガル語、スペイン語、ルーマニア語、デンマーク語、スウェーデン語、ノルウェー語、フィンランド語、クロアチア語、スロベニア語、セルビア語、韓国語、繁体字中国語、タイ語、ベトナム語、日本語、ラトビア語、リトアニア語、ポルトガル語（ブラジル）

電源	AC24V±25%, DC12V±25%, 2芯端子台 PoE (802.3af, クラス3)
消費電力	24 VAC ± 25% : 0.8A、最大 8.5 W DC12V±25% : 0.7A、最大 8.5 W PoE (802.3af、クラス3) : 36V~57V、0.24A~0.15A、最大 8.5 W
動作温度・湿度	温度 : -40°C~65°C (-40°F~149°F) 湿度 : 95%以下
保護レベル	IP67規格 TVS 4000 V 雷保護、サージ保護、電圧過渡保護
寸法	321.3 mm × 106.1 mm × 107.0 mm (12.65" × 4.18" × 4.21")
重量	1550 g (3.41 lb)

DRI範囲表

* 表は参考値であり、性能は環境により異なる場合があります。

* 最適な検出・認識・識別距離は、ジョンソン基準に基づいて計算されています。

検出範囲：対象物を背景から識別するためには、対象物が1.5画素以上覆われている必要があります。

認識範囲：対象物（動物、人、車両など）を分類するためには、対象物が6画素以上覆われている必要があります。

識別範囲：対象物を識別し、詳細に描写するためには、対象物が12画素以上で覆われている必要があります。

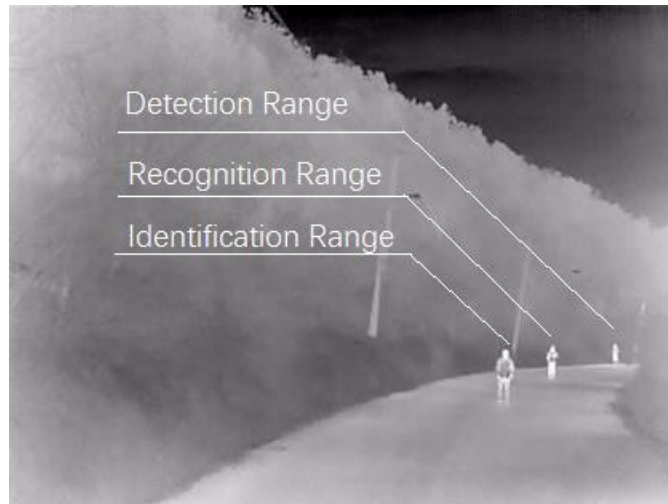

検出範囲 (人間：1.8×0.5m)	検出範囲 (車両：1.4×4.0m)	認識範囲 (人間：1.8×0.5m)	認識範囲 (車両：1.4×4.0m)	識別範囲 (人間：1.8×0.5m)	識別範囲 (車両：1.4×4.0m)
150 m	460 m	38 m	112 m	19 m	56 m

スマート機能表

* 表はあくまで参考値であり、性能は使用環境により異なる場合があります。

VCA範囲 (人間：1.8×0.5m)	VCA範囲 (車両：1.4×4.0m)	温度測定 (対象：1×1m)	温度測定 (対象：0.2×0.2m)
28.8 m	75.6 m	58.3 m	11.7 m

・対応機種

DS-2TD2628-3/QA

■寸法

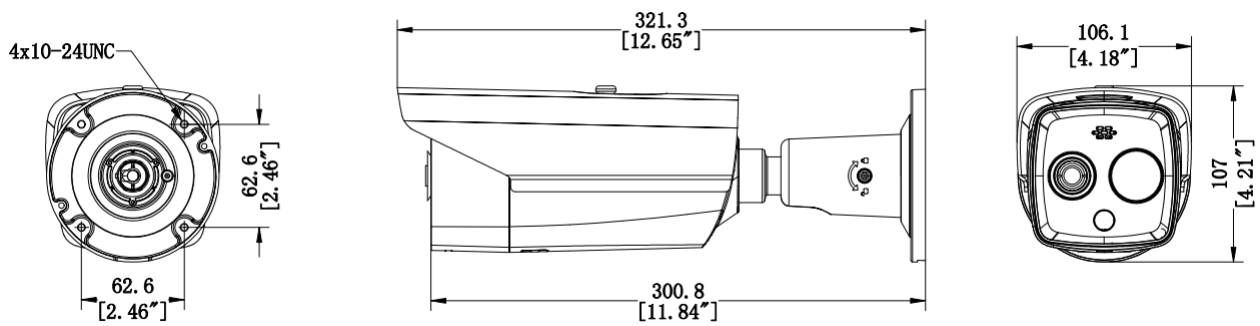

Unit: mm [Inch]

■アクセサリ

■同梱物



DS-1260ZJ
Junction Box

■オプション



DS-1276ZJ-SUS
Corner Mount



DS-1275ZJ-S-SUS
Vertical Pole Mount

本製品は、米国、欧州連合、英国およびワッセナー・アレンジメント加盟国など、さまざまな国や地域で輸出規制の対象となる可能性があります。サーマルシリーズ製品を異なる国間で譲渡、輸出、再輸出する場合、必要な輸出許可については、専門の法律家、コンプライアンス専門家、または現地政府当局に相談してください。

Headquarters

No.555 Qianmo Road, Binjiang District,
Hangzhou 310051, China
T +86-571-8807-5998
www.hikvision.com



Follow us on social media to get the latest product and solution information.

