 <b>Security Design</b>		<b>4 MP ColorVu 固定ドーム型ネットワークカメラ</b>
作成/改定日	2023/08/01	<b>SDN-B243U-C</b>



### 特長

- ・ 解像度4MPの高画質撮影
- ・ 効率的なH.265+圧縮技術
- ・ 130dBのWDR技術により、強い逆光でもクリアな映像
- ・ 24時間365日、色鮮やかな映像
- ・ ディープラーニングに基づく人物・車両ターゲット分類
- ・ マイク内蔵、オーディオとアラームのインターフェース
- ・ 防水・防塵（IP67）、防破壊（IK10）

### 仕様

カメラ	
イメージセンサー	1/1.8型 プログレッシブスキャン CMOS
最大解像度	2688 × 1520
最低照度	0.0005Lux @ (F1.0,AGC ON) ,0Lux (ホワイトライト時)
シャッタースピード	1/3秒～1/100,000秒
デイ&ナイト	24時間365日対応のカラー画像
角度調整	パン：0° ～355° 、チルト：0° ～75° 、回転：0° ～355°
レンズ	
レンズタイプ	固定焦点レンズ
焦点距離とFOV	2.8mm、水平FOV112° 、垂直FOV61° 、対角FOV134°
レンズマウント	M16
アイリスタイプ	固定
絞り	F1.0
被写界深度	2.8mm：2.5m～∞
DORI	
DORI	2.8 mm, D: 58 m, O: 23 m, R: 11 m, I: 2 m
イルミネーター	
補助光タイプ	ホワイトライト
補光範囲	最大 30 m
スマートサプリメントライト	対応
ビデオ	
メインストリーム	50 Hz: 25 fps (2688 × 1520, 1920 × 1080, 1280 × 720) 60 Hz: 30 fps (2688 × 1520, 1920 × 1080, 1280 × 720)
サブストリーム	50 Hz: 25 fps (640 × 480, 640 × 360) 60 Hz: 30 fps (640 × 480, 640 × 360)

株式会社セキュリティデザイン

サードストリーム	50 Hz: 10 fps (1920 × 1080, 1280 × 720, 640 × 480, 640 × 360) 60 Hz: 10 fps (1920 × 1080, 1280 × 720, 640 × 480, 640 × 360) *サードストリームは設定により対応可能です。
映像圧縮	Main stream: H.265/H.264/H.265+/H.264+ Sub-stream: H.265/H.264/MJPEG Third stream: H.265/H.264 *サードストリームは設定により対応可能です。
ビデオビットレート	32Kbps～8Mbps
H.264 タイプ	ベースライン・プロファイル/メイン・プロファイル/ハイ・プロファイル
H.265 タイプ	メインプロファイル
ビットレート制御	CBR/VBR
スケーラブルビデオコーディング(SVC)	H.264とH.265のエンコーディング
関心領域(ROI)	メインストリームとサブストリームの固定領域1個
<b>オーディオ</b>	
オーディオタイプ	モノラル音声
オーディオ圧縮	G.711/G.722.1/G.726/MP2L2/PCM/MP3/AAC
オーディオビットレート	64Kbps (G.711 ulaw) /64Kbps (G.711 alaw) /16Kbps (G.722.1) /16Kbps (G.726) /32 ~ 192Kbps (MP2L2) /8 ~ 320Kbps (MP3) /16 ~ 64Kbps (AAC)
オーディオサンプリングレート	8 kHz/16 kHz/32 kHz/44.1 kHz/48 kHz
環境ノイズフィルタ	対応
<b>ネットワーク</b>	
プロトコル	TCP/IP, ICMP, HTTP, HTTPS, FTP, DHCP, DNS, DDNS, RTP, RTSP, NTP, UPnP, SMTP,IGMP, 802.1X, QoS, IPv4, IPv6, UDP, Bonjour, SSL/TLS, PPPoE, SNMP, ARP
同時ライブビュー	最大6チャンネル
API	Open Network Video Interface (Profile S, Profile G, Profile T), ISAPI, SDK , ISUP5.0
ユーザー/ホスト	最大32ユーザー、3レベル：管理者、オペレーター、ユーザー
セキュリティ	パスワード保護、複雑なパスワード、HTTPS暗号化、IPアドレスフィルター、セキュリティ監査ログ、HTTP/HTTPSの基本認証とダイジェスト認証、TLS 1.1/1.2、WSSE、Open Network Video Interfaceのダイジェスト認証
ネットワークストレージ	NAS (NFS、SMB/CIFS) 、オートネットワークリプレッション ( ANR) 、MicroSD/SDHC/SDXCカード (256GB) ローカルストレージ ハイエンドのHikvisionメモリーカードとの組み合わせにより、メモリーカードの暗号化や健全性の検知に対応
クライアント	iVMS-4200, Hik-Connect, Hik-Central

株式会社セキュリティデザイン

ウェブブラウザ	プラグインが必要なライブビュー：IE 10+ プラグイン不要なライブビュー：Chrome 57.0+, Firefox 52.0+ ローカルサービス：Chrome 57.0+, Firefox 52.0+
<b>イメージ</b>	
画像パラメータスイッチ	対応
画像設定	回転モード、彩度、明るさ、コントラスト、シャープネス、ゲイン、ホワイトバランスは、クライアントソフトウェアまたはWebブラウザで調整可能です。
デイ/ナイトスイッチ	デイ、ナイト、オート、スケジュール
ワイドダイナミックレンジ(WDR)	130 dB
SNR	≥ 52 dB
画像補正	BLC, HLC, 3D DNR
<b>インターフェース</b>	
イーサネットインターフェース	RJ45 10M/100M自己適応型イーサネットポート×1個
オンボードストレージ	メモリーカードスロット内蔵、microSD/SDHC/SDXC/TFカード、最大256GBまで対応
内蔵マイク	対応
オーディオ	1入力（ライン入力），最大入力振幅. 3.3 Vpp, 入力インピーダンス： 4.7KΩ、インターフェース・タイプ：非平衡。 1出力（ラインアウト），最大出力振幅. 3.3Vpp、出力インピーダンス：100Ω、インターフェース形式：非平衡、モノラル音声
アラーム	1入力、1出力（最大DC12V、30mA）
リセットキー	対応
<b>イベント</b>	
ベーシックイベント	動作検知（人・車両ターゲット分類）、映像改ざんアラーム、異常処理
スマートイベント	ラインクロス検出、侵入検出、領域入口検出、領域出口検出、シーンチェンジ検出
連携	FTP/NAS/メモリーカードへのアップロード、監視センターへの通知、録画トリガ、キャプチャトリガ、Eメールトリガアラーム出力（-SU）、音声警告（-SU）の送信
<b>ディープラーニング機能</b>	
フェイスキャプチャー	対応
<b>一般</b>	
電源	DC12V±25%、0.4A、最大5 W、Ø 5.5 mm 同軸電源プラグ PoE：802.3af、クラス 3、36 V～57 V、0.20 A～0.15 A、最大6.5 W
寸法	Ø 121.4 mm × 100.1 mm (Ø 4.8" × 3.9")
パッケージ寸法	150 mm × 150 mm × 141 mm (5.9" × 5.9" × 5.6")
重さ	約 600 g (1.3 lb.)
重さ（パッケージ含む）	約 820 g (1.6 lb.)

株式会社セキュリティデザイン

言語	33言語 英語、ロシア語、エストニア語、ブルガリア語、ハンガリー語、ギリシャ語、ドイツ語、イタリア語、チェコ語、スロバキア語、フランス語、ポーランド語、オランダ語、ポルトガル語、スペイン語、ルーマニア語、デンマーク語、スウェーデン語、ノルウェー語、フィンランド語、クロアチア語、スロベニア語、セルビア語、韓国語、中国語繁体字、タイ語、ベトナム語、日本語、ラトビア語、リトアニア語、ポルトガル語（ブラジル）、ウクライナ語
保管条件	-30 ° C ~ 60 ° C、湿度 95%以下（結露しないこと）
起動・動作条件	-30 ° C ~ 60 ° C、湿度 95%以下（結露しないこと）
一般機能	アンチフリッカー、ハートビート、ミラー、プライバシーマスク、フラッシュログ、電子メールによるパスワードリセット、ピクセルカウンター
<b>承認</b>	
EMC	FCC (47 CFR Part 15, Subpart B) CE-EMC (EN 55032: 2015, EN 61000-3-2: 2019, EN 61000-3-3: 2013 +A1: 2019, EN 50130-4: 2011+A1: 2014) RCM (AS/NZS CISPR 32: 2015) IC (ICES-003: Issue 7)
安全性	UL (UL 62368-1) CB (IEC 62368-1: 2014+A11) CE-LVD (EN 62368-1: 2014/A11: 2017) LOA (IEC/EN 60950-1)
環境	CE-RoHS (2011/65/EU) WEEE (2012/19/EU) Reach (Regulation (EC) No 1907/2006)
保護	IP67 (IEC 60529-2013) IK10 (IEC 62262: 2002)

寸法図

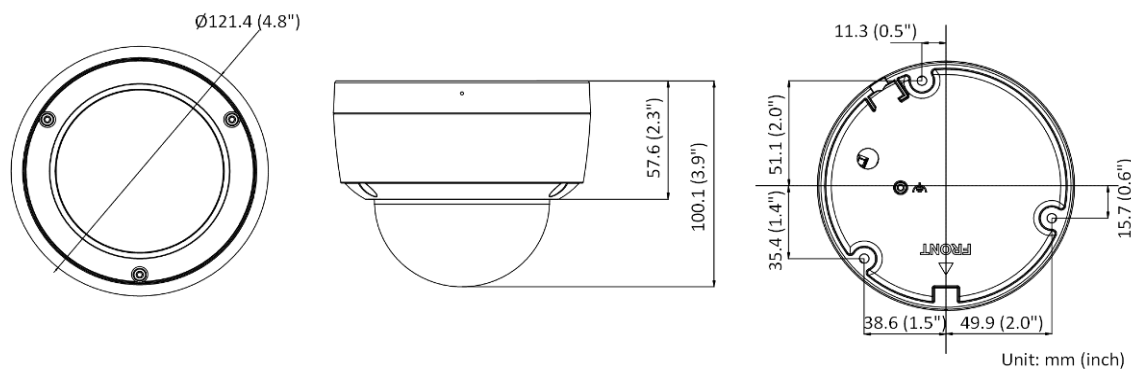

対応アクセサリ

DS-1272ZJ-120B  
ウォールマウント



DS-1271ZJ-120  
天吊マウント



DS-1272ZJ-120  
ウォールマウント



仕様書についてのご注意

●この仕様書の情報は、予告なしに変更する場合がありますので予めご了承下さい。●この仕様書で使用されている写真は、若干実物とは異なる場合があります。●記載されている会社名、サービス名、商品名などは、各社の商標または登録商標です。