 Security Design		5MP ColorVu PoC 固定タレットカメラ
作成/改定日	2023/09/04	TVI-5MTU-C



<特長>

解像度5MP、2560×1944の高画質画像

24時間365日のカラー画像処理

130dB True WDRにより、強い逆光にもクリアな映像を実現

3D DNR技術により、クリーンでシャープな映像を実現

2.8mm固定焦点レンズ

スマートライト、ホワイトライト距離最大20m

防水・防塵性能 (IP67)

仕様

仕様	
イメージセンサー	5 MP CMOS
信号	PAL/NTSC
解像度	2560 (H) × 1944 (V)
フレームレート	5 MP @ 20 fps, 4 MP @ 30 fps, 4 MP @ 25 fps, 1080p @ 30 fps, 1080p @ 25 fps
最低照度	0.0005 Lux @ (F1.0, AGC ON) 、ホワイトライト使用時0 Lux
シャッタータイム	PAL : 1/25秒~1/50,000秒、NTSC : 1/30秒~1/50,000秒
レンズ	2.8mm固定焦点レンズ
視野角	水平FOV : 99.7°、垂直FOV : 72°、対角FOV : 139.8
レンズマウント	M16
ライト警報	ソリッドライト警報 (ホワイトライト)
WDR (ワイドダイナミックレンジ)	≥130 dB
角度調整	パン : 0°~360°、チルト : 0°~75°、ローテーション : 0°~360°
メニュー	
ホワイトライト	オート/オフ

イメージモード	STD/HIGH-SAT
AGC	対応
デイ/ナイトモード	カラー
ホワイトバランス	オート/マニュアル
AE (自動露出) モード	WDR, BLC, HLC, Global, HLS
ノイズ低減	3D DNR/2D DNR
言語	英語
機能	輝度、ミラー、シャープネス、アンチバンディング、スマートライト
インターフェース	
映像出力	1 HDアナログ出力
一般	
動作環境	-40°C~60°C、湿度：90%以下（結露なきこと）
電源	DC12V±25%/PoC.af *1台のカメラに1個の電源アダプターを使用し、長距離電源には2ピン電源を使用することを推奨します。
消費電力	最大 4 W
保護	IP67
素材	筐体：プラスチック本体：金属
ホワイトライト距離	最大20m
通信	HIKVISION-C
寸法	Φ 109.82 mm × 85.56 mm
重さ	約350g

寸法図

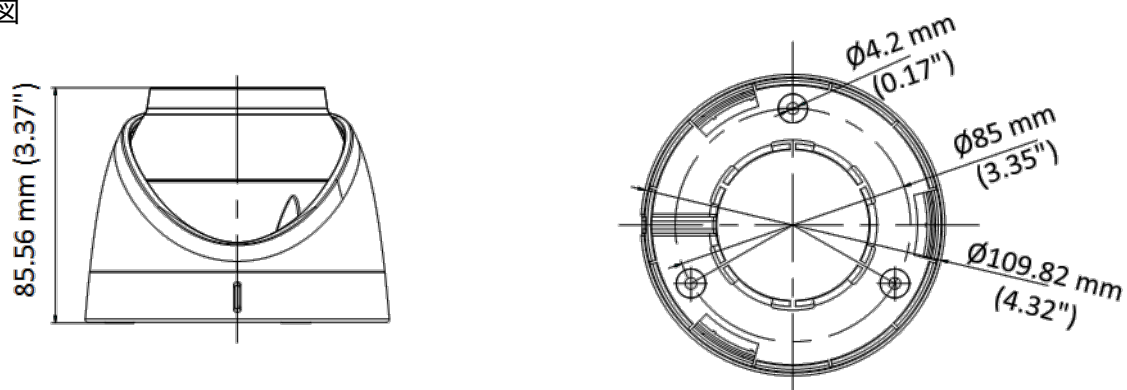

アクセサリ

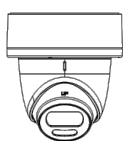

DS-1280ZJ-S ジャンクションボックス

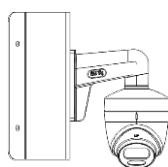

DS-1276ZJ-SUS コーナー取付金具

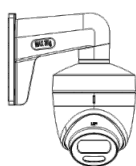

DS-1272ZJ-110-TRS 壁面取付金具

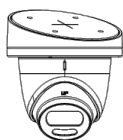

DS-1281ZJ-S 傾斜天井金具

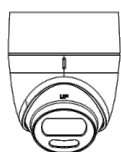

DS-1280ZJ-TR13 ジャンクションボックス

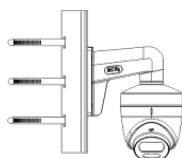
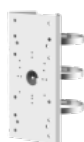

DS-1275ZJ-SUS 垂直ポール取付金具

仕様書についてのご注意

●この仕様書の情報は、予告なしに変更する場合がありますので予めご了承下さい。●この仕様書で使用されている写真は、若干実物とは異なる場合があります。●記載されている会社名、サービス名、商品名などは、各社の商標または登録商標です。